

Kafe

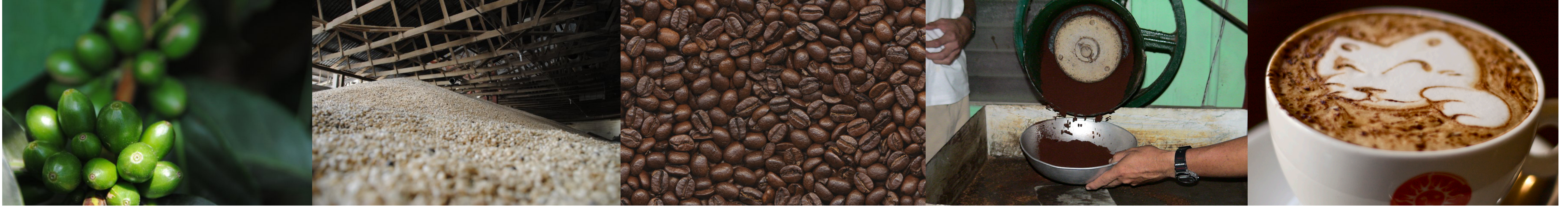

Koncept

Sigfreds Kaffebar summer af kvalitet. Duften af friskmalet kaffe, den modige indretningen, smagen af den nøje udvalgte kaffe. Det hele er gennemtænk og summer af kvalitet. Kærligheden for kvalitetskaffe hænger i luften!

Indretningen på Kaffebaren er der tænkt utrolig meget over. Det er ikke bare de stole, man nu lige kunne få til et godt tilbud, der er placeret ved de små borde.

Inspiration

Stilen på Sigfreds Kaffebar er meget gennemført og stileren. Der er tænkt nøje på alt fra farven på væggen til skrifttypen i logoet. En stor del af min inspiration er kommet af den specielle form på det håndskrevne K i logoet. De behagelige og rolige farver understøtter den unike stemning på kaffebaren, og begge dele har inspireret mig til mit design.

Skitser

Under skitsefasen har jeg forsøgt mig med forskellige elementer fra en klassisk café. Her er det blandt andet en kaffebønne og en klassisk Thonet stol.

Med udgangspunkt i et almindeligt K, hvor "armene" starter i samme punkt har jeg udarbejdet forskellige skitser, med forskellige former for understøttelse. Blandt andet har jeg forsøgt mig med at understøtte med et S på forskellige måder.

Udvælgelse

Den endelige form på stolen blev et K, hvor den nederste "arm" er trukket ud som understøttelse af sædet. Dette design er meget rent i formsproget og passer godt ind i indretningen på kaffebaren.

Jeg har arbejdet med forskellige former for udskæringer i benene for at stolen ikke kommer til at vippe. Den form som jeg synes passer bedst til stolen er en buet som er trukket lidt ind fra siderne.

Design

Stolen er lavet i formspændt finér i både sæde, ben og ryg, selv om benene godt kunne laves i massiv. Men for at opnå helt samme udseende er de også lavet i finér.

De enkelte dele er samlet med gennemgående tapsamlinger, for at forhøje konstruktionen. Tapperne er lavet forholdsvis små for ikke at svække de enkelte elementer.

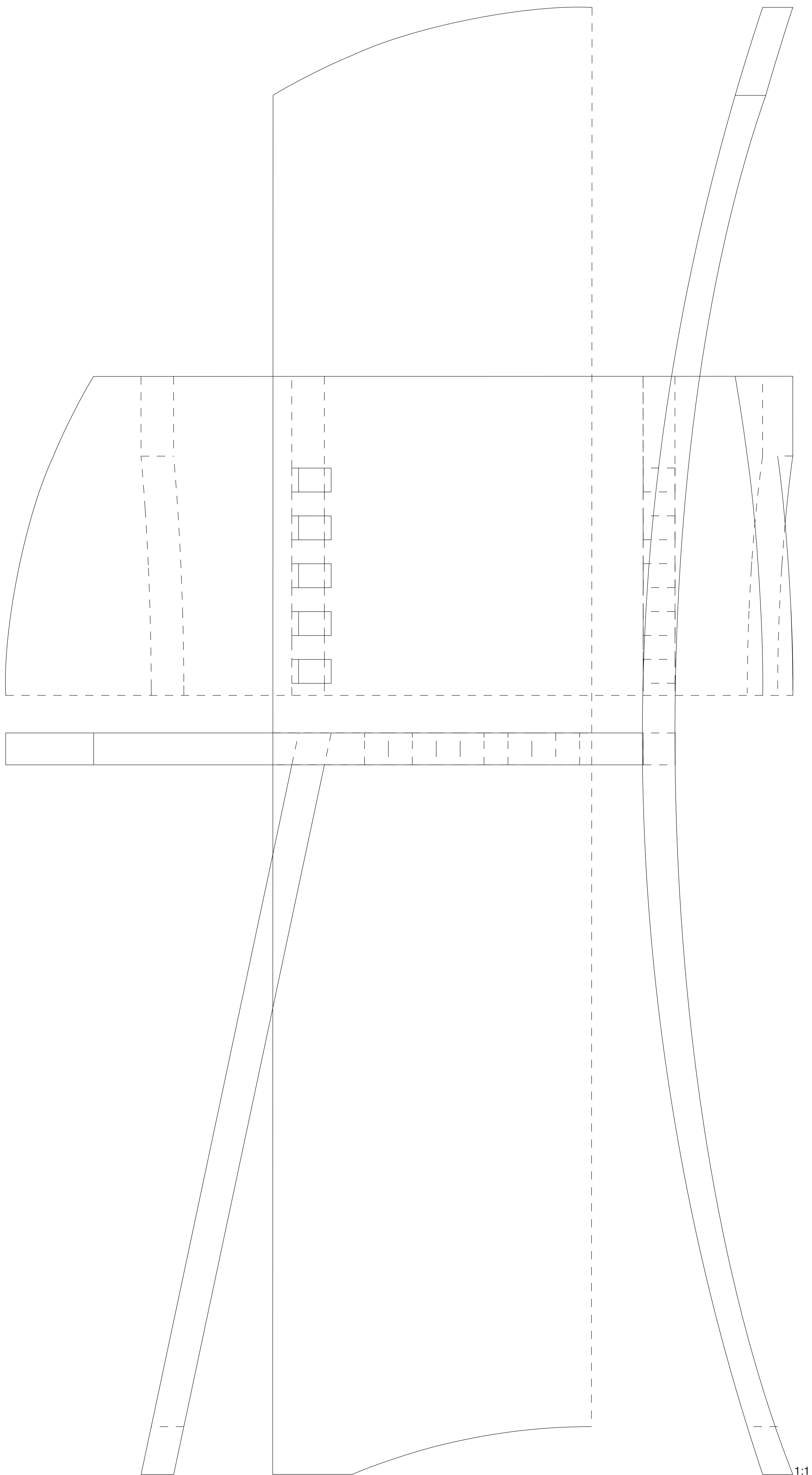
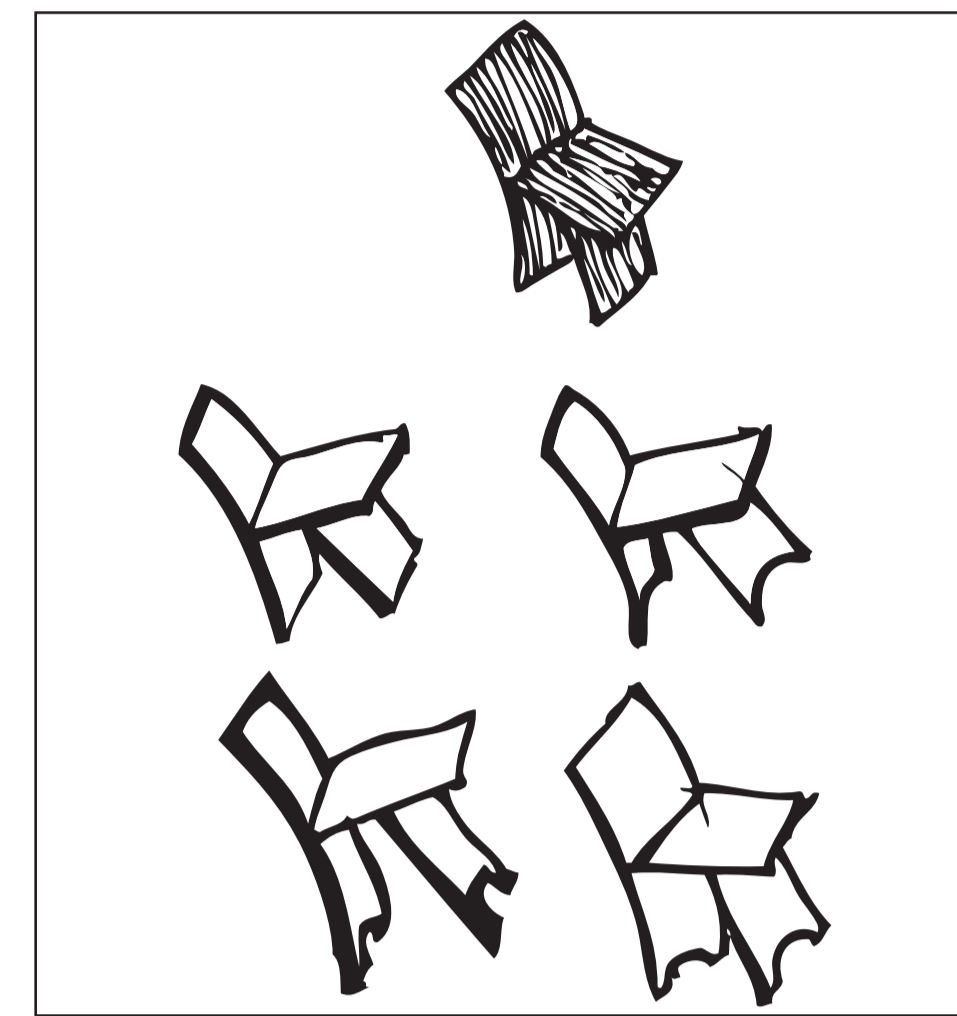

Materialer

Stolen er udført i Sortroget ege finér. Dels har det en farve der matcher godt til indretningen og farverne på caféen og dels er det rimelig slidstærkt, så det kan holde til det hårde liv som café stol. Farven på kanten af stolen er Pantone DS 76-1 C, hvilken også matcher farverne på caféen godt.

