

## Byg og hyg, regn og tegn

- åbn Google Sketchup
- tryk på knappen nederst i højre hjørne der hedder 'start using sketchup'
- klik på manden med venstre museknap og tryk 'delete'

For at bygge et hus i Google Sketchup, skal vi først have lavet en kasse. Og får at lave en kasse skal vi først lave en firkant.

Oppe i værktøjslinjen, finder du en funktionsknap formet som en firkant:



Klik på den

Ved at holde venstre museknap inde, kan du nu selv bestemme hvor stor din firkant skal være. Du har nu en firkant i 2D (på jorden).

For at det så skal blive en kasse (3D), skal du nu trykke på knappen i værktøjslinjen der ser således ud:



Ved igen at holde venstre museknap inde, kan du ved at trykke på firkanten du lavede før, nu justere hvor høj kasse du vil have.

Et eksempel på en bygget kasse kunne se sådan ud:

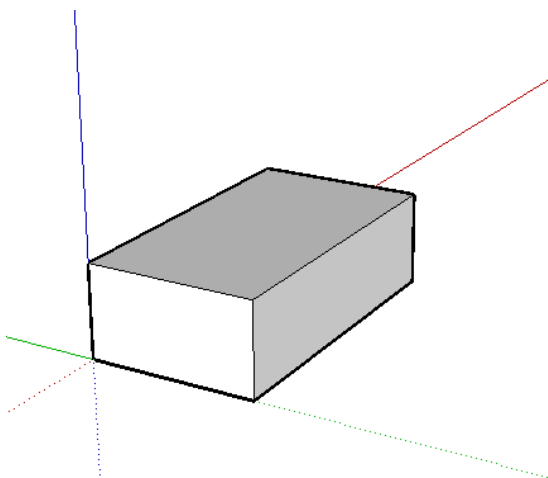

### En lille hjælp:

Hvis du synes kassen virker for stor, kan du zoome ud og ind med scrolleren, der sidder mellem højre og venstre museknap.

Du har nu bygget en kasse i 3 dimensioner.

Ved hjælp af denne kasse, har du nu allerede det meste af huset.

For at bygge husets tag, kan nu bruges funktionen "line" i værktøjslinjen.



For at taget bliver så præcis som muligt er det en god idé at finde midtpunktet på en af siderne på øverste del af kassen

Find midtpunktet på øverste del af din kasse og klik der:

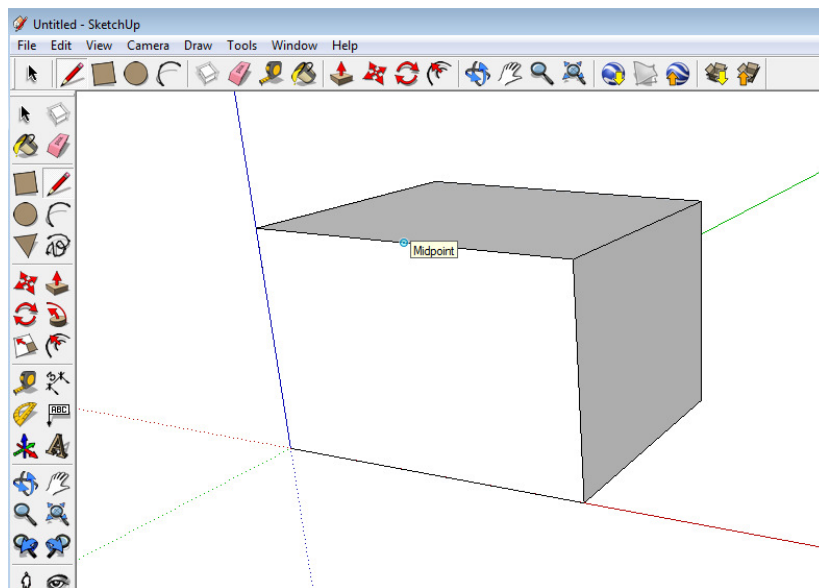

I kan nu lave en trekant på kassen i nærmeste side. Stadig med knappen 'line':

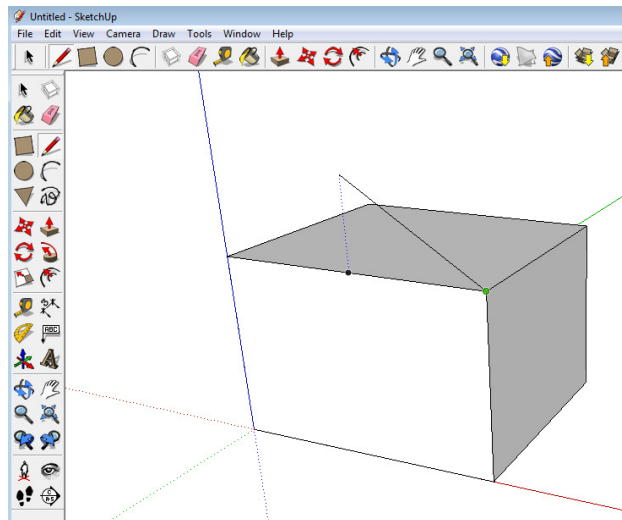

Og på den måde får i lavet en trekant på denne side af kassen.

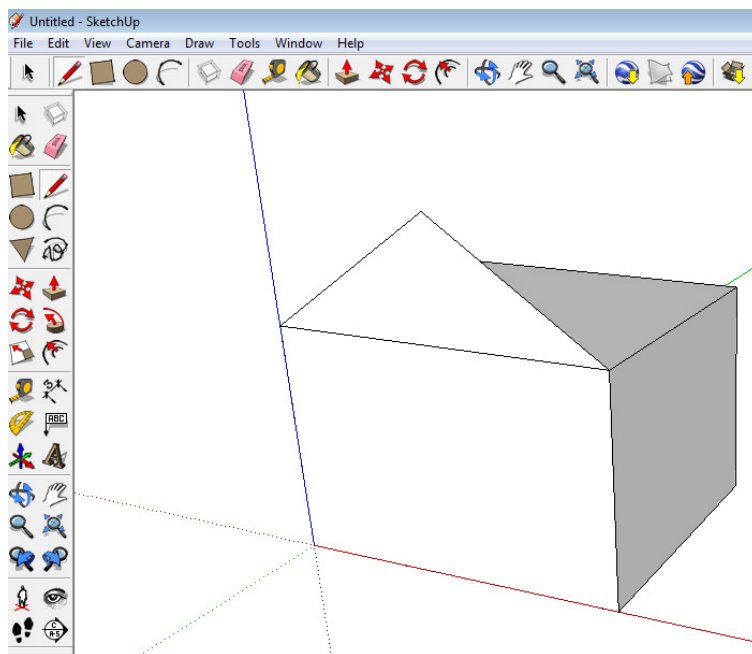

Nu vil du jo også gerne have en trekant på den anden side af kassen. Og for at dreje billedet, så du bedre kan se den anden side af kassen, skal du nu bruge den funktion der hedder 'Orbit'. Den ser således ud:



Med den kan du nu vende og dreje figuren som du har lyst.

**Prøv at vænne dig lidt til den.**

Når du har fået styr på denne funktion kan du nu, ligesom før, lave en trekant på toppen af kassen. Du skulle nu gerne have to trekantede på din kasse.

F.eks.

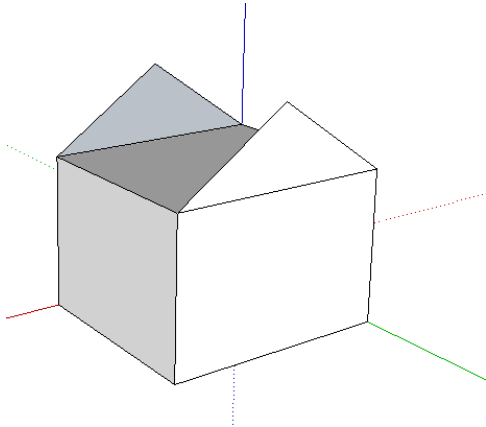

Forbind nu de to trekanter. Stadig med funktionen 'line' som er den der forestiller en blyant.

Du har nu formen af et hus!

Nu skal du til at lave vinduer og dør.

De runde vinduer kan du lave med funktionen der ligner en cirkel. Den hedder 'circle' og ligger:



Du kan nu lave cirkelrunde vinduer på dit hus. Tilpas størrelsen ved at holde venstre museknap inde og bevæge musen. Husk KUN 2 vinduer. Døren laves med firkants-knappen lige ved siden af 'circle'.

Et eksempel på et hus med 2 runde vinduer og en dør kunne se sådan her ud:

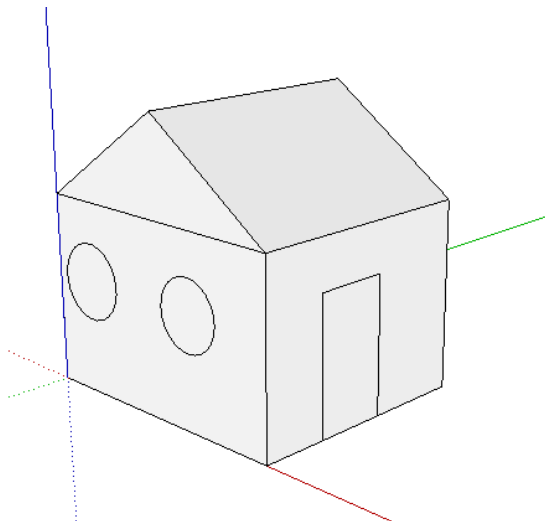

Som det sidste, skal i nu måle jeres hus i længden, bredden og højden. Her gælder det jeres kasse (husets form), jeres vinduer og jeres dør. I skal altså ikke måle husets tag med.

